

Plage de débit	15 à 30 m ³ /h
Plage de vitesse en Tr/min	0-1000
Plage de viscosité cSt	1-50 000
Dépression Bars	-0,7
Pression standard d'utilisation Bar	5
Pression maximale Bar	15
Plage de température °C	-20 / +160
Matériaux corps et stator	Fonte
Matériaux arbre et pales	Acier traité
By pass intégré	Option
Tailles maxi des particules solides	400 microns
Tailles maxi des particules molles	10 mm
Types d'étanchéités disponibles	Garniture

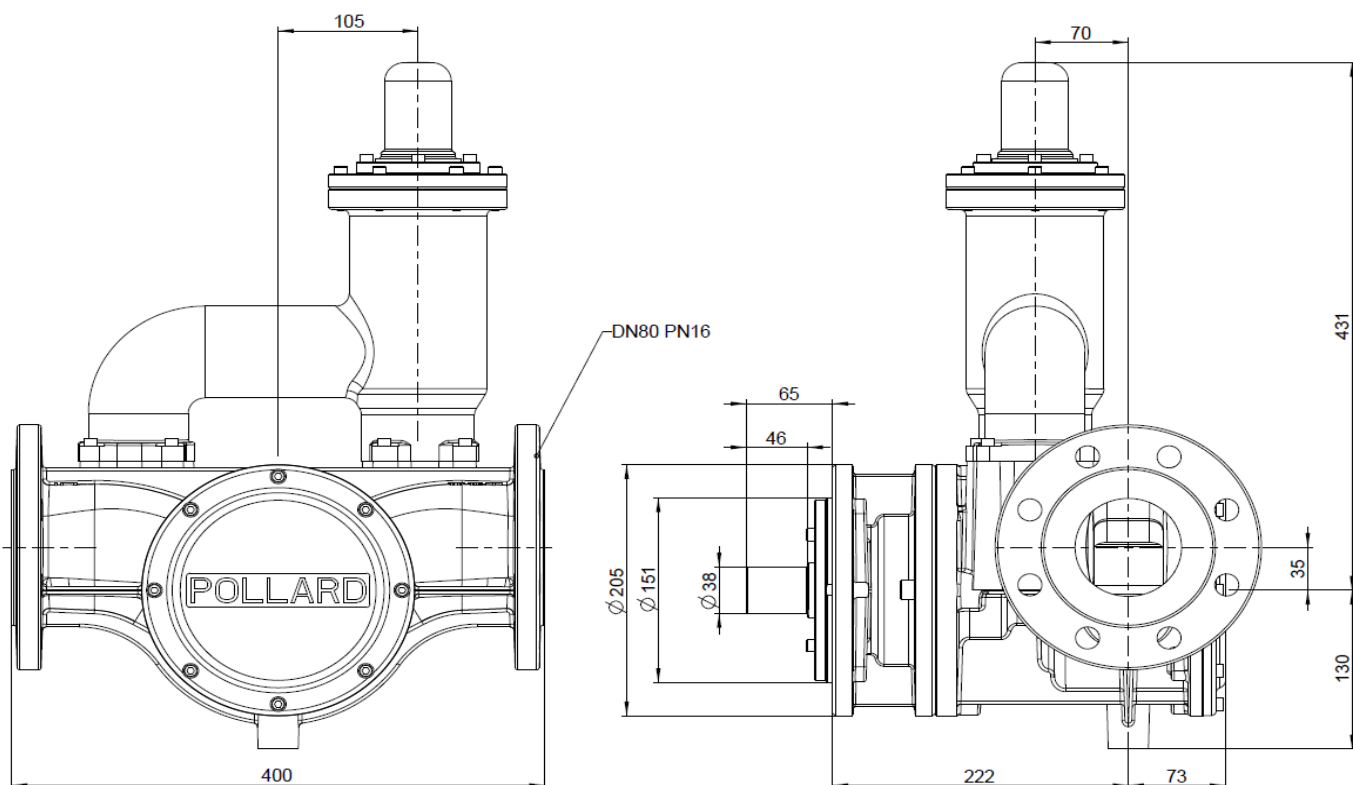

Calcul du débit : La courbe ci-dessous est donnée pour une pompe P527 (527cm³ par tour) pour une P263, il faut multiplier par 263 et diviser par 527 (le débit est proportionnel à la cylindrée de la pompe).

